

## FORNO ELETTRICO VENTILATO A CONVEZIONE CON UMIDIFICAZIONE

Un forno monofase 4 teglie 600x400 mm, uno strumento pratico e funzionale. La sicurezza nell'uso del prodotto è garantita dalle certificazioni IPX3 e CB.

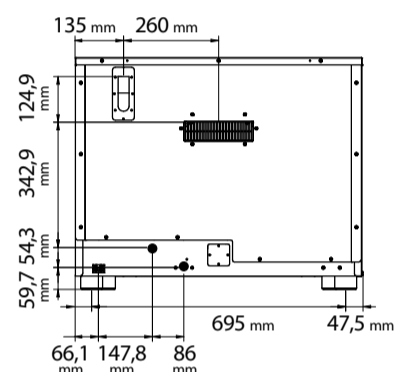
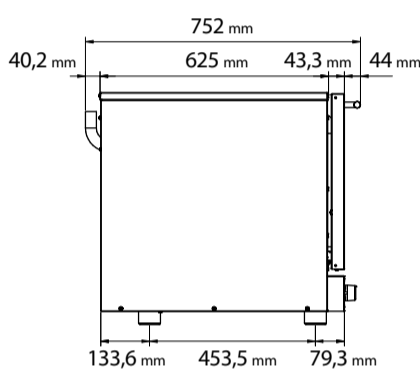
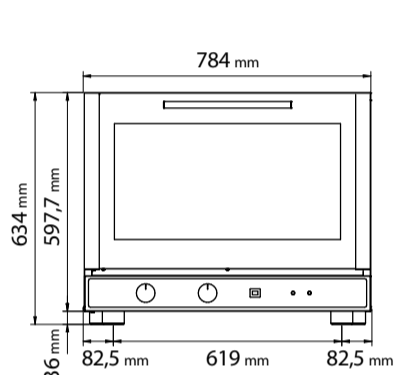

### CARATTERISTICHE DIMENSIONALI

Dimensioni Forno (LxPxH mm)	784	752	634
Peso (kg)	50,4		
Passo guide (mm)	83		

### CARATTERISTICHE ELETTRICHE

Potenza elettrica (kW)	3,4
Frequenza (Hz)	50/60
Voltaggio (Volt)	AC 220/230
N°Motori	2 Monodirezionali
Generatore di vapore (boiler)	/
Protezione acqua	IPX3

### DOTAZIONI DI SERIE

Imballo cartone + pallet (LxPxH mm)	805	830	800
Supporti laterali	1dx + 1sx		
Cavo	Monofase [3G 1,5] - L=1350 mm		

### PLUS

Camera di cottura in acciaio inox
Vetro porta ispezionabile
Fissaggi rapidi supporti laterali
Guarnizione incassata
Sovrapponibile
Sistema di raffreddamento forzato dei componenti interni
IPX 3
Nuova geometria della camera di cottura
Certificazione CB
Maniglia con nuova estetica di design moderno

### CARATTERISTICHE FUNZIONALI

Alimentazione	Elettrico
Capacità	N° 4 teglie / griglie (600x400 mm)
Cottura	Ventilata
Umidificazione	Indiretta a pulsante
Camera di cottura	Acciaio AISI 430
Temperatura	50 - 275 °C
Controllo temperatura	Termostato
Pannello comandi	Elettromeccanico-inferiore
N° Programmi	/
Fasi programmabili	/
Temperatura preimpostata	/
Preriscaldamento	/
Porta	Apertura a ribalta Ventilata Vetro Ispezionabile