

CHF 464 TC

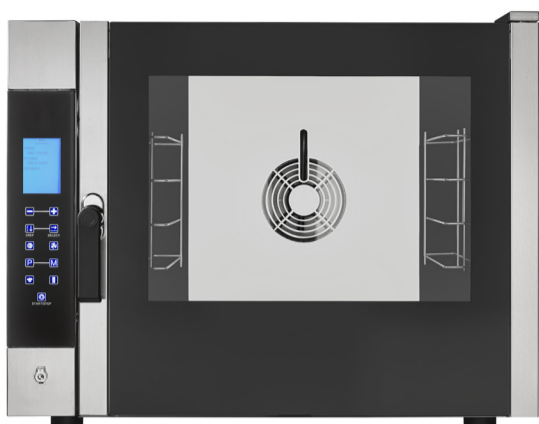

FORNO COMBINATO CONVEZIONE VAPORE CON TOUCH CONTROL



Un forno di dimensioni compatte dotato di tutta la tecnologia della gamma Touch: vapore diretto con regolazione automatica, capacità di 4 vassoi, pannello touch control con la possibilità di memorizzare fino a 240 ricette, timer di accensione ritardata, raffreddamento rapido della camera di cottura, sovrapponibile, predisposizione al lavaggio manuale ed automatico. Queste sono solo alcune delle innumerevoli caratteristiche di cui è dotato questo forno che vi permetteranno di cuocere prodotti lievitati e di fine pasticceria come prodotti panificati con la garanzia di risultati eccellenti.

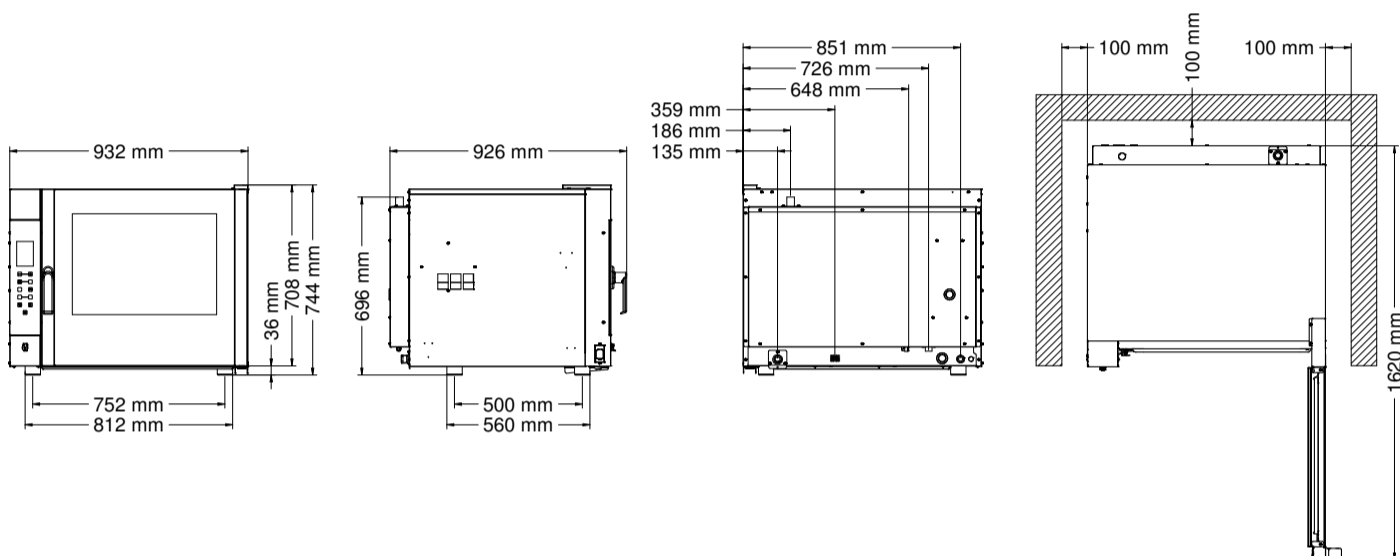

CARATTERISTICHE DIMENSIONALI

Dimensioni Forno (LxPxH mm)	932	926	744
Peso (kg)		84	
Passo guide (mm)		80	

CARATTERISTICHE ELETTRICHE

Potenza elettrica (kW)	8,2
Frequenza (Hz)	50/60
Voltaggio (Volt)	AC 380/400 3N
N° Motori	1 Bidirezionale
Generatore di vapore (boiler)	/
Protezione acqua	IPX5

DOTAZIONI DI SERIE

Imballo cartone + pallet (LxPxH mm)	1000	990	990
Supporti Laterali	1dx + 1sx		
Cavo	Trifase+neutro [5G 2,5] - L=1600 mm		
Presse USB			
Predisposizione lavaggio manuale+automatico			
Predisposizione sonda al cuore			
Vaschetta raccogli condensa asportabile			

CARATTERISTICHE FUNZIONALI

Alimentazione	Elettrico
Capacità	N° 4 teglie / griglie (600x400 mm)
Cottura	Ventilata
Vapore	Diretto con regolazione automatica attraverso selettore touch con visualizzazione a 10 posizioni
Camera di cottura	Acciaio AISI 304
Temperatura	30 ÷ 260°C
Controllo temperatura	Sonda digitale
Pannello comandi	Touch Control-laterale sx
N° Programmi	240
Fasi programmabili	9
Temperatura preimpostata	180°C
Preriscaldamento	Disponibile
Porta	Apertura laterale dx con vetro esterno esteso a copertura della vaschetta raccogli-gocce Vetro Ispezionabile
Sovrapponibilità	Fattibile

PLUS

Porta usb per caricare e scaricare ricette e dati HACCP
Menu con 240 ricette memorizzabili (40 impostate da Tecnoeka, 200 impostabili dai clienti)
Timer accensione con partenza ritardata fino a 23 ore e 59 minuti
Pannello comandi in 13 lingue (italiano-francese-inglese-tedesco-spagnolo-romeno-polacco-bulgaro-ucraino-russo-greco-turco-ceco)
Scarico grassi su pavimento camera di cottura
Scarico diretto fumi/vapori di cottura
Doppio attacco ingresso acqua (normale e addolcita)
Porta tutta vetro con profili laterali in Inox satinato
Raffreddamento rapido della camera di cottura
Pannello comandi in vetro serigrafato
Cerniere porta regolabili
Fissaggi rapidi supporti laterali
Camera di cottura in acciaio inox
Guarnizione incassata
Sovrapponibile
Sistema di raffreddamento forzato dei componenti interni
IPX 5
Predisposizione al lavaggio manuale+automatico
Certificazione CB