

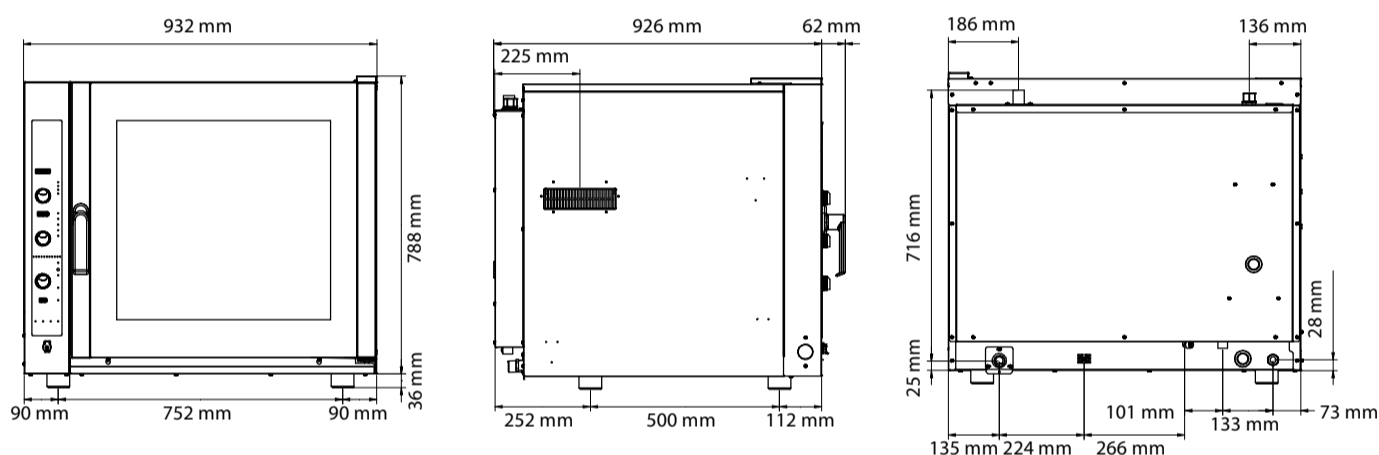

FORNO ELETTRICO A CONVEZIONE CON BOILER

Riscopri la qualità e i sapori della tradizione. La gestione del forno, con il suo pannello elettronico a 99 programmi e 4 fasi, è estremamente facile e intuitiva. Pasta al forno, arrosti di carne, polli, pesce al cartoccio, ma anche pietanze particolarmente delicate come dessert da ristorante e carni che necessitano di una cottura lenta. Grazie alla presenza di un boiler ad alta efficienza termica potrai cuocere a vapore qualsiasi tipo di cibo con la garanzia di una cottura a puntino e con un consumo ridotto di acqua.



CARATTERISTICHE DIMENSIONALI

Dimensioni Forno (LxPxH mm)	932	926	824
Peso (kg)	100		
Passo guide (mm)	68		

CARATTERISTICHE ELETTRICHE

Potenza elettrica (kW)	11,4
Frequenza (Hz)	50/60
Voltaggio (Volt)	AC 380/400 3N
N° Motori	2 Bidirezionali
Generatore di vapore (boiler)	3 kW
Protezione acqua	IPX3

PLUS

Camera di cottura in acciaio inox
Vetro porta ispezionabile
Cerniere porta regolabili
Fissaggi rapidi supporti laterali
Guarnizione incassata
Sovrapponibile
Sistema di raffreddamento forzato dei componenti interni
IPX 3
Predisposizione al lavaggio manuale+automatico
Nuova geometria della camera di cottura
Certificazione CB

CARATTERISTICHE FUNZIONALI

Alimentazione	Elettrico
Capacità	N° 7 teglie / griglie 1/1 GN
Cottura	Ventilata
Vapore	Diretto con boiler con regolazione automatica attraverso selettore a manopola con visualizzatore a led a 10 posizioni
Camera di cottura	Acciaio AISI 304
Temperatura	50 - 270 °C
Controllo temperatura	Sonda digitale
Pannello comandi	Elettronico-laterale sx
N° Programmi	99
Fasi programmabili	4
Temperatura preimpostata	/
Preriscaldamento	Disponibile
Porta	Apertura laterale con cerniere a dx Ventilata Vetro Ispezionabile
Sovrapponibilità	Fattibile
Piedini	Non regolabili

DOTAZIONI DI SERIE

Imballo cartone + pallet (LxPxH mm)	1000	990	990
Supporti laterali	1 dx + 1 sx		
Cavo	Trifase+Neutro [5G 2,5] - L=1300 mm		
Predisposizione lavaggio manuale+automatico			
Predisposizione sonda al cuore			
Vaschetta raccogli condensa asportabile			
Porta seriale pc			